



POLICOMP
componentes industriais

Motor de passo modelo: 42H60-0304A05-D24

ESPECIFICAÇÕES				DIAGRAMA
Âng. de Passo	1.8° ± 5%	Corrente	0,3A	
Nº de Fase	2	Resistência	45 ± 10% Ω	
Resist. de Isolação	100 MΩ (500VDC)	Indutância	110 ± 20% mH	
Classe de Isolamento	B	Holding Torque	6 kgf.cm	
Ligação no driver:	Paralelo	A+ Preto A- Verde	B+ Preto B- Verde	

DIMENSÕES (mm)

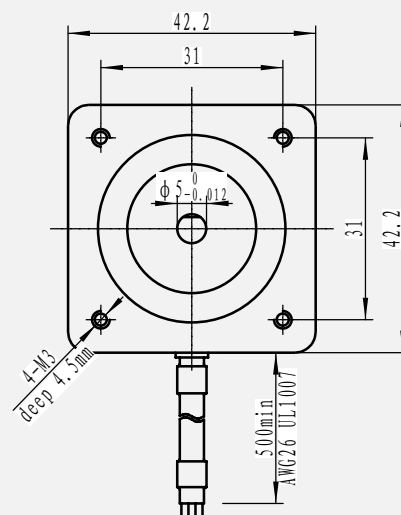
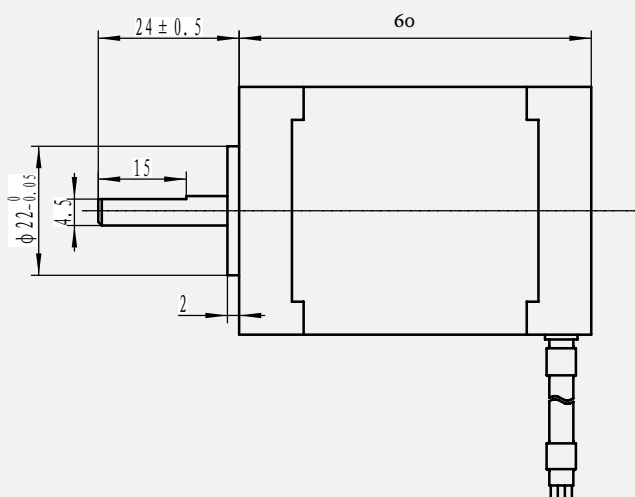

www.policompcomponentes.com.br
e-mail: vendas@policompcomponentes.com.br

11 5661-7579 / 3368-4326

Rua Doutor Brasílio Machado
Neto, 103 - Vila Lisboa

CEP: 04776-133 - São Paulo/SP



POLICOMP
componentes industriais

CURVA DE TORQUE

CONDIÇÕES DE TESTE: 24V 0.3A 1600P/R

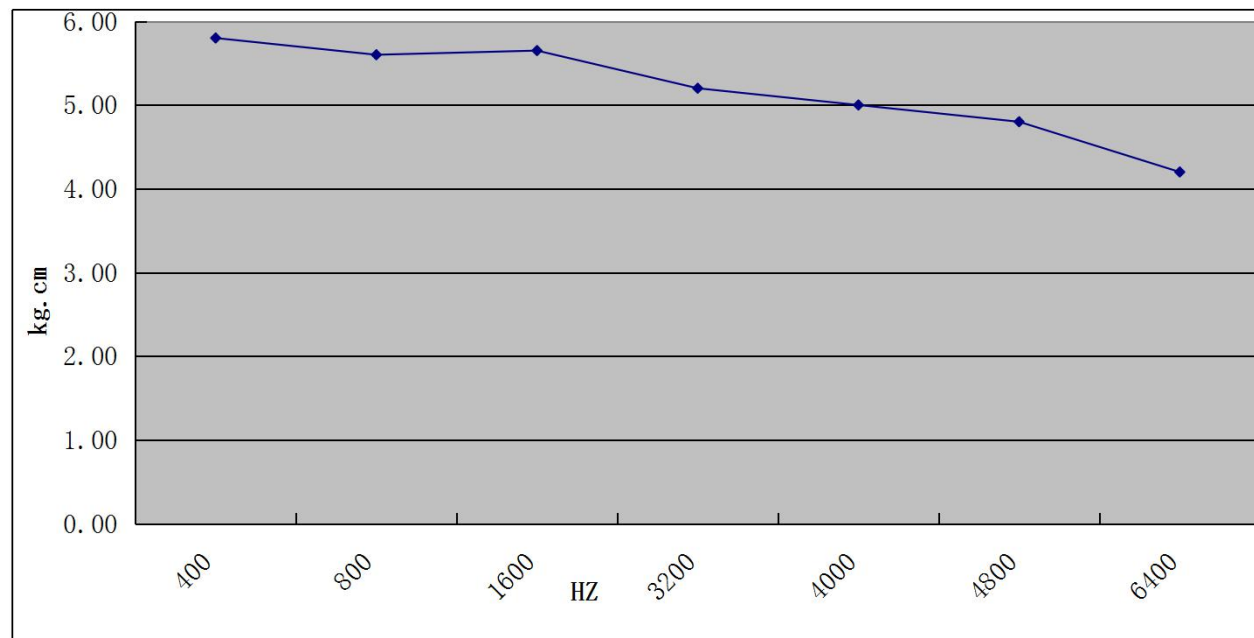

www.policompcomponentes.com.br
e-mail: vendas@policompcomponentes.com.br

11 5661-7579 / 3368-4326

Rua Doutor Brasílio Machado
Neto, 103 - Vila Lisboa

CEP: 04776-133 - São Paulo/SP